

MULTI

BREVET EN COURS

LOA



DER

2.5



2.5 PLUS
2.5 PERFORMANCE

CRAWLER CARRIER

ALMACRAWLER

MULTI LOADER 2.5

Multi-Loader è la nuova gamma di trasportatori cingolati Bi-Livellanti e Radiocomandati prodotta da Almac.

Capacità di carico

Il nuovo pianale Multi Loading offre la possibilità di installare equipaggiamenti e/o attrezzature dedicate alla propria professione fino ad un carico massimo di 2.5 t.

Trazione cingolata e bassa pressione al suolo

La trazione cingolata permette di operare su tutte le tipologie di terreno, garantendo la possibilità di manovrare con assoluta disinvoltura e precisione anche in spazi estremamente ridotti, offrendo la minima pressione al suolo possibile.



Dynamic Levelling

Il livellamento del pianale di carico, automatico durante la guida su cingoli (Dynamic Levelling), ne permette un utilizzo in assoluta sicurezza anche in condizioni di forte pendenza e/o terreni accidentati.

Multi-Loader compensa contemporaneamente pendenze longitudinali di 20° (40%) e pendenze laterali di 14° (25%), garantendo l'assoluta integrità del materiale movimentato.

Autonomia e motore ausiliario

L'innovativo Lead Cristal Battery Power-Pack (48V-180Ah) assicura fino a 10 ore di operatività in ciclo misto, potendo usufruire di una velocità massima di spostamento di 2.2 Km/h.

Un carica batterie ad alta frequenza installato direttamente all'interno dello chassis principale consente la ricarica di Multi-Loader in sole 5 ore, mentre un'elettropompa ausiliaria a 220V-2,2Kw permette di utilizzare il trasportatore durante la stessa fase di ricarica delle batterie.

Utilizzo esterno ed interno

Ecologica e silenziosa, la nuova gamma Multi-Loader offre assoluta versatilità di impiego ed utilizzo sia in ambienti esterni che interni.



Dati tecnici	Plus	Performance	Données techniques
Portata		2.500 kg	Charge utile
Altezza minima		0.74 m	Hauteur minimale
Larghezza minima		1.46 m	Largeur minimale
Larghezza massima		1.64 m	Largeur maximale
Dynamic levelling		Si / Oui	Dynamic Levelling
Autonomia	8 h	10 h	Autonomie
Motorizzazione (elettropompa)		48V-3kW	Moteur (pompe électrique)
Pacco batterie	Lead Acid n°8 260Ah 48V	Lead Crystal n°8 180Ah 48V	Groupe batteries
Caricabatterie	n°1 20Ah 48V	n°2 20Ah 48V	Chargeur
Tempo di ricarica	12h	5 h	Temps de recharge
Comandi	Cable	Remote	Commandes
Sottocarro cingolato		Bi-Levelling	Châssis à chenilles
Livellamento longitudinale Anteriore		20°	Nivellement longitudinal avant
Livellamento longitudinale Posteriore		15°	Nivellement longitudinal arrière
Livellamento laterale		+/- 14°	Nivellement latéral
Elettropompa	No / Non	220V-2kW or 110V-1,9kW	Pompe électrique (en option)
Comandi idraulici		Proporzionali / Proportionnelles	Commandes hydrauliques
Direction-Control System		Si / Oui	Direction-Control System
Easy-Drive System		Si / Oui	Easy-Drive System
Kit per doppia velocità		max 2.20 km/h	Kit double vitesse
Controllo dell'inclinazione		Autom.	Contrôle de l'inclinaison
Pendenza superabile		25°	Pente franchissable
Massima pendenza laterale		25°	Pente maximale latérale
Lunghezza		2.40 m	Longueur
Massa complessiva	1780 kg	1800 kg	Poids total

Multi-Loader est la nouvelle gamme de transporteurs à chenilles bi-nivelés et radiocommandés fabriqués par Almac.

Capacité de charge

La nouvelle plate-forme Multi Loading offre la possibilité d'installer des équipements et/ou des outils propres à votre profession jusqu'à une charge maximale de 2,5 t.

Traction sur chenilles et faible pression au sol

La traction sur chenilles permet d'opérer sur tous types de terrains, en garantissant la possibilité de manœuvrer avec une aisance et une précision absolues même dans des espaces extrêmement réduits, en offrant la pression au sol la plus faible possible.

Dynamic Levelling

La mise à niveau de la plate-forme de chargement, automatique lors de la conduite sur chenilles (Dynamic Levelling), permet son utilisation en toute sécurité même dans des conditions de forte pente et/ou de terrain accidenté.

Multi-Loader compense simultanément les inclinaisons longitudinales de 20° (40%) et latérales de 14° (25%), garantissant ainsi l'intégrité absolue du matériel déplacé.

Autonomie et moteur auxiliaire

L'innovante batterie au plomb Lead Cristal Battery Power-Pack (48V-180Ah) assure jusqu'à 10 heures de fonctionnement en cycle combiné, permettant d'atteindre une vitesse de déplacement maximale de 2,2 km/h.

Un chargeur de batterie haute fréquence installé directement dans le châssis principal permet de recharger le Multi-Loader en seulement 5 heures, tandis qu'une électropompe auxiliaire de 220V-2,2Kw permet d'utiliser le transporteur pendant la phase de recharge des batteries.

Utilisation externe et interne

Écologique et silencieuse, la nouvelle gamme Multi-Loader offre une polyvalence absolue de fonction et d'utilisation dans les environnements externes qu'internes.

MULTI LOADER 2.5 PLUS

2.5t	12h
CAPACITE'	RECHARGER
8h	20°
AUTONOMIE	LONG. NIV.
2.2 km/h	14°
VITESSE	LATER. NIV.



MULTI LOADER 2.5 PERFORMANCE

2.5t	5h
CAPACITE'	RECHARGER
10h	20°
AUTONOMIE	LONG. NIV.
2.2 km/h	14°
VITESSE	LATER. NIV.

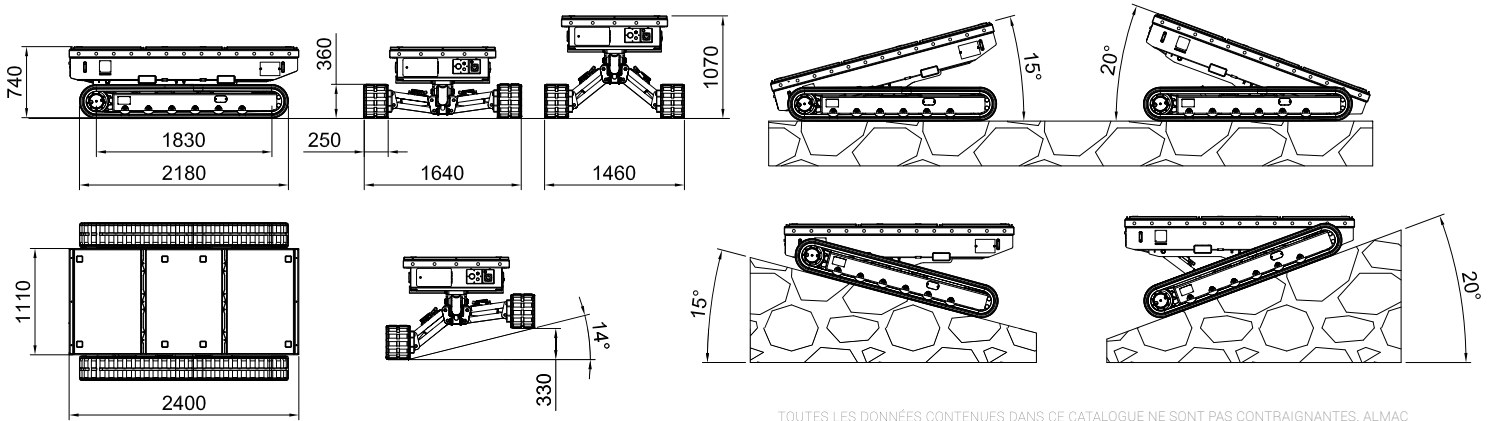

TOUTES LES DONNÉES CONTENUES DANS CE CATALOGUE NE SONT PAS CONTRAIGNANTES. ALMAC SRL SE RÉSERVE LE DROIT DE MODIFIER LES SPÉCIFICATIONS SANS PRÉAVIS.

Kits et options

Telaio allargato con rampe
Verricello elettrico
Gancio di traino



Châssis élargi avec rampes
Châssis W = 1,30 mt L = 2,45 mt
Rampes W = 0,36 mt L = 2,50 mt

Treuil électrique

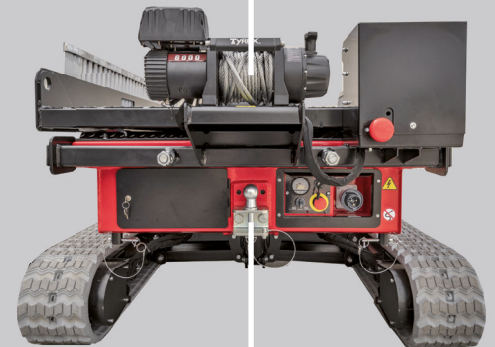

Crochet de remorquage

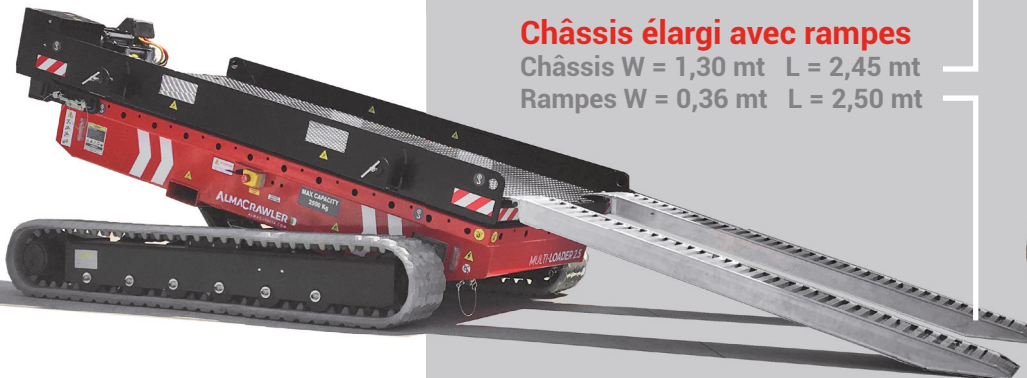

Via Caduti sul Lavoro 1
46019 Viadana (MN) - ITALY
+39 0375 83 35 27
info@almac-italia.com

ALMACRAWLER